

MX024 GAME TIMER SWITCH 0-99 SEC/MIN (WITH TIME ADDING)

FEATURES:

- Power supply : 12 VDC/max.250 mA.
- Max. load : 500 W.
- The timer can be set for two functions : 0-99 seconds or 0-99 minute.
- While the timer on, can be to add time.
- Can be the operation with external equipment: electronic coin selector, etc.
- EEPROM for programming retention without battery backup.
- Give alarm sound when nearing the timer off.
- Count mode : count down.
- Can be connected to MX008 4 DIGIT SEVEN SEGMENT MULTIPLEX DRIVER and the seven segment display 3", 5" or 7".

CONNECTOR AND TUNING:

- JACK DC used for connected to the power supply 12 VDC.
- IN point used for connected to external equipment.
- 1,2,3,4 point used for connected to the opto-isolator (case used opto-isolator sensor).
- NO,COM point used for connected to equipment at you want control.
- J1 jumper is used to select the opto-isolator or the other sensor.
- a, b, c, d, e, f, g, 1, 2 and G point used for connected MX008 4 DIGIT SEVEN SEGMENT MULTIPLEX DRIVER.
- VR10K used for adjusting the tone signal of alarm sound.

OPTION SETTING MODE:

1. Press and hold S2 switch until the seven segment showing message "F1". After release S2 switch.
2. Press S3 switch to setting the timer.
3. Press S2 switch to change the mode. At the seven segment showing message "F2".
4. Press S3 switch to setting the timer to minute or second (C0 is the second and C1 is the minute).
5. Press S2 switch to mode F3. At the seven segment showing message "F3". In this mode is assigned to add time. You can assign from press S3 switch (A0 means that the not add time and A1 means that the add time).
6. Press S2 switch to mode F4. At the seven segment showing to quantity of start the timer. If press S3 switch is reset.
7. Press S2 switch to mode F5. In mode F5 is setting the time of alarm sound. If you want setting the time of alarm sound to press S3 switch.
8. Press S2 switch to mode F6. In mode F6 will record setting. When you want record setting to press S3 switch at the seven segment showing "5A".
9. Press S2 switch to mode F0. Mode F0 to quit the mode with press S3 switch. If press S2 switch is returned to mode F1.

TIMER MODE:

- S1 switch used for start timer and add time.
- S2 switch used for stop timer.
- S3 switch used for see the timer setting.

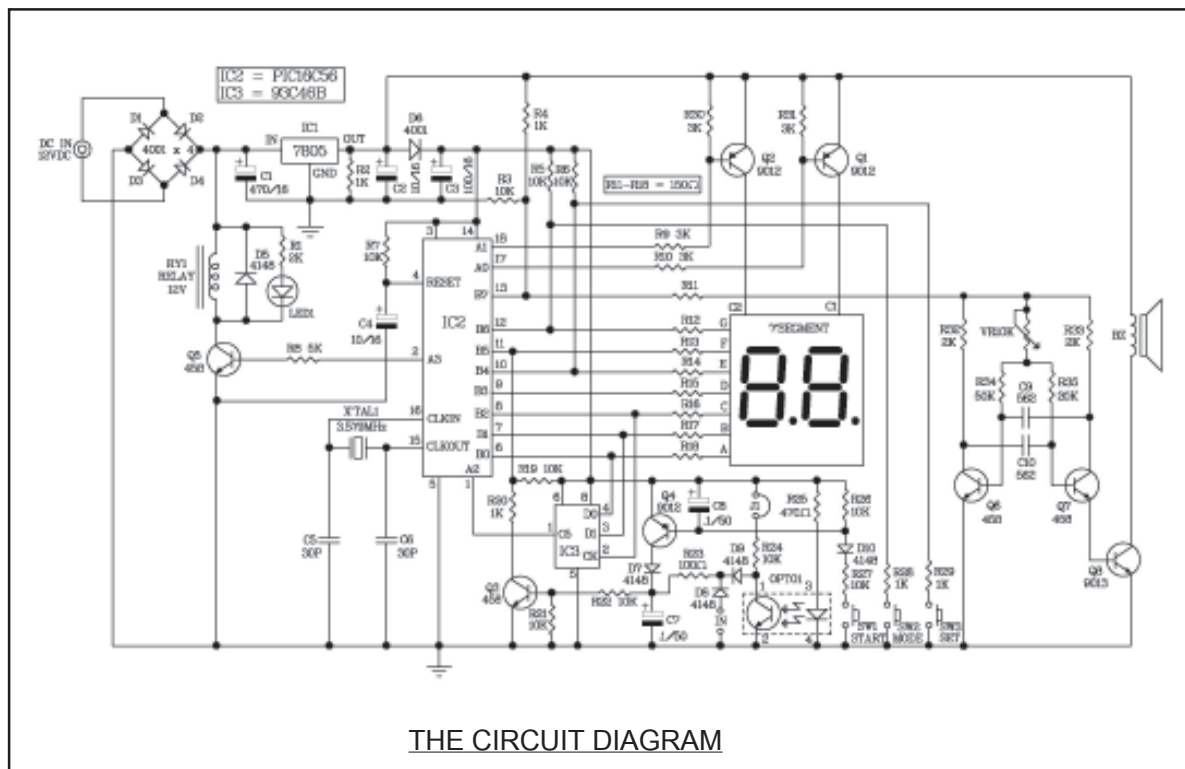

MX024 สวิตซ์ตั้งเวลาตุ้มเกมส์ 0-99 นาที (บวกเวลาได้)

คุณสมบัติ

- ใช้ไฟเลี้ยงวงจร 12 โวลต์ดีซี ใช้กระแสประมาณ 250 มิลลิแอมป์
- ขั้วไหลตได้สูงสุด 500 วัตต์
- สามารถตั้งเวลาได้ 2 แบบ คือ 0-99 วินาที หรือ 0-99 นาที
- สามารถบวกเวลาได้ในขณะนับเวลา
- สามารถทำงานร่วมกับอุปกรณ์ภายนอกได้ เช่น เครื่องหยอดเหรียญ เป็นต้น
- มีไอซี EEPROM ช่วยในการบันทึกการตั้งโปรแกรมโดยไม่ต้องแป้นคีย์
- มีเสียงเตือนเมื่อเวลาใกล้หมด
- แสดงเวลาในขณะนับแบบถอยหลัง
- สามารถต่อร่วมกับ MX008 เพื่อขยายชุดดิสเพลย์ให้ใหญ่ขึ้นได้

จุดต่อใช้งาน

- จุด 12_VDC เป็นจุดต่อไฟตรงขนาด 12 โวลต์ดีซี เพื่อไปเลี้ยงให้กับวงจรทั้งหมด
- จุด IN เป็นจุดต่อกับอุปกรณ์ภายนอก
- จุด 1,2,3,4 เป็นจุดต่อออกปโตไดโอดในกรณีใช้การตรวจจับจากออกปโตไดโอด
- จุด NO,COM เป็นจุดต่อกับอุปกรณ์ที่เราต้องการจะควบคุม
- จุดจัม J1 ใช้ในกรณีที่ต้องการใช้ออกปโตไดโอด
- a,b,c,d,e,f,g,1,2 และ G ใช้ในกรณีที่ต่อ MX008 เท่านั้น
- VR10K ใช้ในการปรับโทนเสียงของเสียงเตือนเมื่อจะหมดเวลา

การโปรแกรม

1. กดสวิตซ์ S2 ค้างไว้ประมาณ 2 วินาที ที่เซเว่นเซ็กเมนต์จะแสดง "F1" แล้วปล่อย
2. กดสวิตซ์ S3 เพื่อทำการตั้งเวลาที่ต้องการ
3. เมื่อใดเวลาที่ต้องการแล้วให้ทำการกดสวิตซ์ S2 ที่เซเว่นเซ็กเมนต์ จะแสดง "F2"

4. กดสวิตซ์ S3 เพื่อทำการกำหนดการตั้งเวลาให้เป็นนาทีหรือวินาที (C0 จะเป็นวินาที และ C1 จะเป็นนาที)
5. กดสวิตซ์ S2 เพื่อเข้าโหมด F3 ที่เซเว่นเซ็กเมนต์จะแสดง "F3" ในโหมดนี้จะเป็นการกำหนดว่าจะให้สามารถบวกได้หรือไม่ การกำหนดสามารถเลือกได้จากการกดสวิตซ์ S3 โดยที่เซเว่นเซ็กเมนต์จะแสดง "A0" และ "A1" เมื่อมีการกดสวิตซ์ S3 (A0 จะเป็นการกำหนดไม่ให้อบวกเวลาและ A1 จะเป็นการกำหนดให้สามารถบวกเวลาได้)
6. เมื่อกำหนดค่าในโหมด F3 เสร็จให้ทำการกดสวิตซ์ S2 เพื่อเข้าโหมด F4 ในโหมดนี้จะแสดงจำนวนครั้งที่เริ่มมีการนับเวลา ถ้ามีการกดสวิตซ์ S3 จะเป็นการรีเซ็ตค่าดังกล่าวให้กลายเป็น 00
7. กดสวิตซ์ S2 เพื่อเข้าโหมด F5 ในโหมดนี้จะเป็นการกำหนดเวลาที่ต้องการใหม่เสียงเตือน การตั้งเวลาสามารถกระทำได้โดยการกดสวิตซ์ S3
8. กดสวิตซ์ S2 เพื่อเข้าโหมด F6 ในโหมดนี้จะเป็นการบันทึกค่าต่างๆที่เราตั้งไว้ตั้งแต่ต้น ครั้งแรกที่เข้าโหมดนี้ที่เซเว่นเซ็กเมนต์ จะแสดงตัว "P" ถ้าต้องการบันทึกก็ให้กดสวิตซ์ S3 ที่เซเว่นเซ็กเมนต์จะแสดง "5A" แล้วหายไป แสดงว่าถูกบันทึกแล้วถ้าไม่ต้องการบันทึกหรือบันทึกเรียบร้อยแล้ว ให้ทำการกดสวิตซ์ S2 เพื่อไปยังโหมดต่อไป
9. เมื่อมีการกดสวิตซ์ S2 ที่เซเว่นเซ็กเมนต์จะแสดง "F0" นั้นหมายความว่า ถ้าต้องการออกจากโปรแกรม ให้ทำการกดสวิตซ์ S3 แต่ถ้ามีการกดสวิตซ์ S2 ก็จะไปยังโหมด F1 ใหม่

การตั้งเวลา

- สวิตซ์ S1 ใช้สำหรับเริ่มนับเวลาและเป็นสวิตซ์เพิ่มเวลา
- สวิตซ์ S2 ใช้สำหรับหยุดเวลาที่นับอยู่
- สวิตซ์ S3 ใช้สำหรับดูเวลาที่ตั้งไว้

